

Motocultor cu motor John Gardener 3,9kW
37cm



Instrucțiuni de utilizare

Date tehnice

Putere nominală: 3,9 kW

Putere maximă: 5,2 CP

Capacitatea motorului: 52 CC

Lățimea de lucru: 370 mm

Diametrul lamei: 225 mm

Capacitatea recipientului:

1200 ml

Stimate client! Vă mulțumim pentru achiziția dumneavoastră. Sperăm că lucrul cu produsul nostru va fi eficient și plăcut.

După ce ați citit acest manual, păstrați-l în siguranță pentru a-l putea utiliza din nou, dacă este necesar.

Nerespectarea următoarelor instrucțiuni și orice manipulare mecanică a produsului exonerează utilizatorul de răspunderea pentru daunele cauzate de utilizarea echipamentului și anulează drepturile de garanție.

1. Securitate

Citiți cu atenție acest manual de instrucțiuni înainte de a lucra cu unealta. Acesta nu poate fi utilizat de persoane care nu au citit toate instrucțiunile de siguranță și de utilizare de mai jos.

Nu poate fi folosit de copii și femei însărcinate. Nu este potrivit pentru a fi utilizat de persoanele cu handicap.

Menținerea ordinii la locul de muncă. Dezordinea poate fi o cauză directă a accidentelor. Nu utilizați echipamentul în apropierea materialelor sau gazelor combustibile.

Înainte de a utiliza dispozitivul, asigurați-vă că pinul este funcțional. Dacă găsiți semne de deteriorare, opriți lucrul și asigurați-vă că echipamentul este reparat de către un profesionist calificat înainte de a-l utiliza din nou.

Păstrați întotdeauna o distanță de siguranță față de oameni și animale. Nepăstrarea unei distanțe de siguranță poate duce la un accident grav.

Nu utilizați niciodată dispozitivul când stați în apă, desculț sau cu mâinile umede sau ude.

Utilizați întotdeauna dispozitivul cu îmbrăcăminte de protecție. Ochelari de protecție, mască de praf, mănuși, pantofi cu talpă antiderapantă. Nu purtați îmbrăcăminte care are părți mobile sau bijuterii ale căror părți ar putea fi trase înăuntru de piesele în mișcare. Protejați-vă părul pentru a nu se încurca în piesele mobile ale instrumentului.

Nu expuneți echipamentul la intemperii, în special la ploaie. Nu îl utilizați într-un mediu umed.

Faceți pauze regulate în timpul lucrului cu cultivatorul pentru a permite răcirea motorului. Nu utilizați cultivatorul pentru lucrări pentru care nu este destinat.

În timpul funcționării, motorul și alte componente, cum ar fi sistemul de evacuare, se încălzesc la temperaturi foarte ridicate. Nu atingeți niciodată părțile fierbinți ale mașinii.

Pregătiți corespunzător locul de muncă înainte de a utiliza echipamentul pentru a maximiza siguranța și productivitatea. Îndepărtați pietrele și alte obiecte străine din zona de lucru, al căror contact cu acestea poate deteriora cultivatorul rotativ.

Mențineți o poziție bună și un echilibru bun atunci când utilizați aparatul. Țineți mânerul cu o mână fermă și asigurați mișcări fluide controlând bara de tracțiune. Păstrați-vă concentrarea deplină. Dacă vă simțiți obosit sau bolnav, opriți lucrul. Nu folosiți utilajul sub influența alcoolului, a drogurilor sau a medicamentelor puternice care afectează concentrarea. Utilizarea neglijentă a cultivatorului ar putea provoca un accident grav.

Aveți întotdeauna la fața locului un extingtor de incendiu gata de utilizare.

Evitați pornirea accidentală a motorului. La terminarea lucrului, scoateți aprinderea, așteptați până când aparatul se răcește și apoi întrerupeți alimentarea cu combustibil.

Nu lăsați niciodată echipamentul nesupravegheat. Înainte de a începe orice operațiune de întreținere, reparație sau înlocuire, asigurați-vă că echipamentul nu este în funcțiune, că aprinderea este întreruptă și că echipamentul însuși a avut suficient timp să se răcească complet.

Înainte de a începe să lucrați cu mașina. Asigurați-vă că toate uneltele utilizate anterior pentru asamblare, reparații sau întreținere au fost îndepărtate în prealabil de pe suprafață. Corpurile străine care zac pe suprafața mașinii pot fi cauza directă a unui accident.

Dispozitivul nu este destinat utilizării profesionale, comerciale sau în construcții. Aparatul este destinat exclusiv uzului casnic. Utilizarea contrară utilizării prevăzute sau într-un mod neconform cu instrucțiunile de utilizare va duce la pierderea imediată a drepturilor de garanție.

Înainte de a începe lucrul, asigurați-vă că comenzile și comenzile funcționează corect.

Utilizați dispozitivul numai în condiții de lumină bună. Acest lucru face posibilă desfășurarea unei activități sigure și precise și o evaluare corectă a riscurilor.

Cultivatorul a fost adaptat pentru a lucra numai pe o suprafață plană. Nu încercați să îl utilizați pe orice pantă.

Lucrați încet cu cultivatorul. Intensificarea ritmului poate deteriora mașina și poate provoca un accident.

Combustibilul trebuie depozitat numai în rezervoare adecvate în acest scop.

Realimentarea trebuie să aibă loc numai în aer liber sau în zone bine ventilate, departe de toate sursele posibile de căldură, scânteii sau foc. Fumatul este absolut interzis în timpul manipulării combustibilului. Dacă se varsă combustibil în timpul turnării sau în orice altă situație, ștergeți imediat și temeinic suprafața cu o cârpă uscată sau acoperiți-o cu nisip.

Este interzisă realimentarea cu combustibil cu motorul în funcțiune. De asemenea, verificați dacă motorul s-a răcit înainte de a alimenta cu combustibil.

Cultivatorele nu trebuie utilizate în interior, deoarece acest lucru duce la un risc grav de intoxicație cu monoxid de carbon.

2. Recuperat din

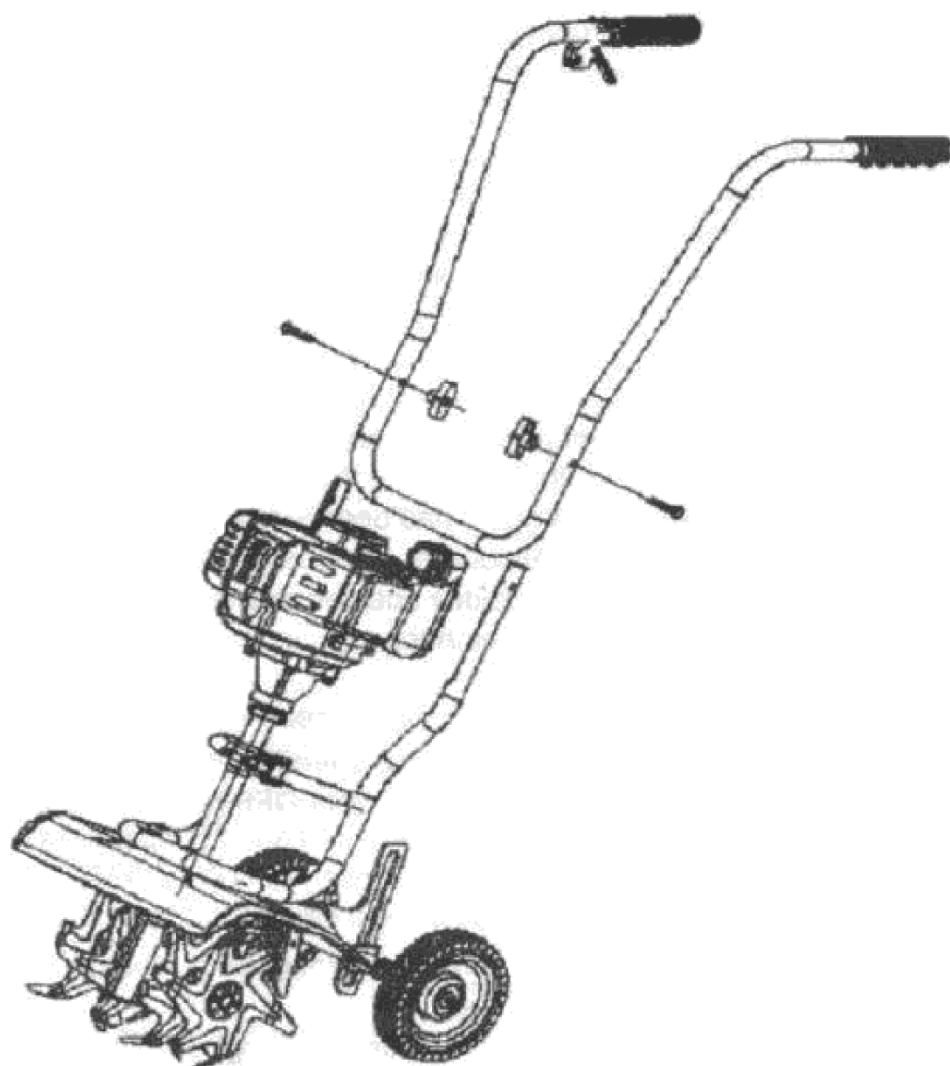

- 1 - Poziționați suportul pentru mâner așa cum se arată în ilustrație. După ce aliniați găurile de montare, fixați-l cu șuruburile și piulițele incluse în kit.
- 2 - Montați pe mâner zăvorul de acționare a cuțitului și maneta de control al vitezei.
- 3 - Montați butonul STOP pe mânerul din dreapta, deasupra manetei de control al vitezei.

3. Utilizați

Pregătirea amestecului de combustibil:

Mașina necesită un amestec de 40:1 de benzină și ulei în doi timpi pentru a porni. Pregătiți amestecul numai în condiții adecvate - numai în aer liber sau într-o zonă bine ventilată, păstrând o distanță sigură față de toate sursele de căldură. Mențineți concentrația completă.

Reglarea înălțimii lamelor:

Opriți motorul și lăsați-l să se răcească. Apoi scoateți bujia. Înălțimea lamelor poate fi acum reglată în siguranță. După ce bara de tracțiune a fost fixată în poziția corectă la înălțimea selectată, bujia poate fi eliberată. Porniți motorul și continuați să lucrați.

Lansare:

Înainte de a porni motorul, umpleți rezervorul de combustibil cu amestecul de combustibil pregătit anterior și apăsați pompa de combustibil de șase ori până când este plin. Apoi reglați aspirația cu ajutorul manetei. Supapa de admisie trebuie să fie închisă numai după ce motorul a fost pornit înainte de a fi oprit. Asigurați-vă că lamele cultivatorului nu întâlnesc niciun obstacol care să le împiedice rotația liberă, apoi prindeți demarorul și trageți ușor până când motorul pornește. După câteva minute de funcționare, opriți admisia și începeți să lucrați.

Finisare:

Finalizarea lucrărilor cu mașina. În primul rând, reglați maneta de comandă a turației motorului astfel încât motorul să funcționeze la turație normală. Apoi apăsați comutatorul ON/OFF în poziția OFF până când motorul se oprește.

Alte sfaturi:

Nu porniți motorul atunci când echipamentul nu se află la locul de muncă. Duceți cultivatorul la locul de muncă. Apoi puteți porni mașina. Când lamele și bara de tracțiune întâlnesc un teren mai accidentat, controlați turația motorului pentru ca lamele să nu fie deteriorate.

4. Întreținere și depozitare

Următoarele proceduri de întreținere trebuie efectuate la frecvența specificată. Acestea se numără, de asemenea, printre activitățile care trebuie efectuate pentru a pregăti corespunzător echipamentul pentru sezonul de lucru.

- la fiecare 10 ore de lucru - curățarea filtrului de aer.
- la fiecare 25 de ore de lucru - verificarea stării bujiilor. Înlocuiți-le dacă este necesar.

Curățarea filtrului:

- 1 - Deschideți capacul filtrului. Mai întâi deșurubați șuruburile.
- 2 - Îndepărtați filtrul de aer.
- 3 - Spălați ușor filtrul de aer în apă caldă. Se poate folosi și un detergent ușor. Este important să spălați detergentul de pe filtru cu multă apă curată.
- 4 - Instalați filtrul de aer în poziție, apoi instalați și strângeți capacul filtrului de aer. Aveți grijă să nu strângeți prea tare șuruburile.

Controlul liber al vitezei:

- 1 - Așezați mașina într-un loc adecvat și sigur și porniți motorul.
- 2 - Folosiți maneta de control al turației pentru a ridica și a permite motorului să ajungă la temperatura de funcționare.
- 3 - Eliberați maneta de control al turației care permite motorului să funcționeze la turație redusă.
- 4 - Dacă turația motorului este prea mică, ceea ce face ca motorul să funcționeze lent, strângeți șurubul de reglare de pe carburator în sensul acelor de ceasornic, folosind o șurubelniță potrivită. Strângeți șurubul nu mai mult de 1/8 de tură pentru fiecare reglare.
- 5 - Dacă turația motorului este prea mare, opriți motorul și deșurubați șurubul în sens invers acelor de ceasornic. Deșurubați doar 1/8 de tură pe rând până când se obține efectul dorit.

Depozitare:

Depozitați cultivatorul numai într-un loc sigur și uscat, la temperatura camerei, în afara razei de acțiune a copiilor. Păstrați o distanță de siguranță față de orice sursă de căldură, foc sau scânteii.

Depozitare pe termen lung:

1 - Îndepărtați capacul rezervorului de combustibil și transferați combustibilul rămas din rezervor într-un recipient adecvat pentru depozitarea benzinei.

2 - După ce ați golit rezervorul echipamentului de combustibilul rămas, porniți motorul și lăsați-l să funcționeze până când tot combustibilul rămas este consumat și motorul se oprește singur.

3 - Lăsați motorul să se răcească și apoi scoateți bujia.

4 - Puneți o cantitate mică - aproximativ 5 picături - de ulei de motor în doi timpi pe bujie și apoi trageți ușor și încet de câteva ori frânghia de pornire pentru a distribui uleiul în cilindru.

5 - Puneți bujia la loc fără să puneți țeava.